

Dogma K8s Setup della sospensione:

Mis.telaio	440	465	500	515	530	540	550	560	575	595
Mis. coppa	290 L (S)	290 L (S)	300 L	300 L	300 L	300 L	290 L	290 L	290 L	290 L
Elastomero	55 (S)	55 (S)	62	62	62	62	62	62	62	62

Tutte le bici sono consegnate con un determinato grado di precarico medio.

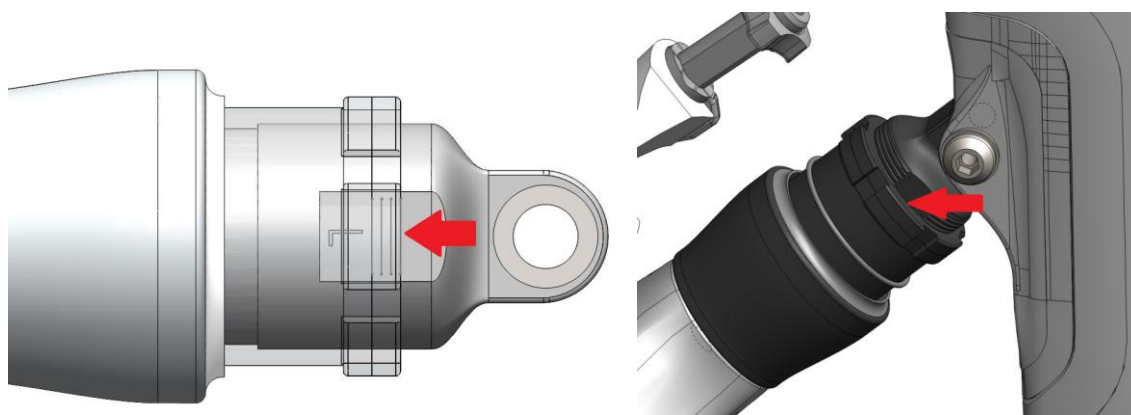

Procedura di setup

1. Fai scorrere l'O-ring completamente contro la guarnizione inferiore
2. Sali gentilmente sulla bici in configurazione di corsa e assumi la tua posizione abituale
3. Resta fermo per un istante
4. Scendi gentilmente dalla bicicletta
5. Con un calibro misura lo spostamento dell'O-ring. Questa misura è comunemente chiamato "Sag"
6. Il range corretto dello Sag è compreso tra 2 e 3 mm
7. Se il Sag è maggiore di 3 mm:

Utilizza la chiave a "C" per ruotare il regolatore e l'anello di serraggio verso il basso (verso la ruota) di un giro. Ripeti la procedura riportata sopra finchè non riporti il sag nel range corretto. Alla fine serra l'anello di bloccaggio sul regolatore.

Nota: dal precarico iniziale è possibile muovere il regolatore di 3 giri completi verso il basso per le misure 500-595 e di massimo 2 giri completi verso il basso per le misure 440-465

8. Se il Sag è minore di 2 mm:

Utilizza la chiave a "C" per ruotare il regolatore e l'anello di serraggio verso l'alto (verso il verticale) di un giro. Ripeti la procedura riportata sopra finchè non riporti il sag nel range corretto. Alla fine serra l'anello di bloccaggio sul regolatore.

Nota: dal precarico iniziale è possibile muovere il regolatore di 2 giri completi verso l'alto per le misure 500-595 e di massimo 1 giro completo verso l'alto per le misure 440-465